

PARQUET DE TONTE ET TABLE DE TRIAGE DE LA TOISON

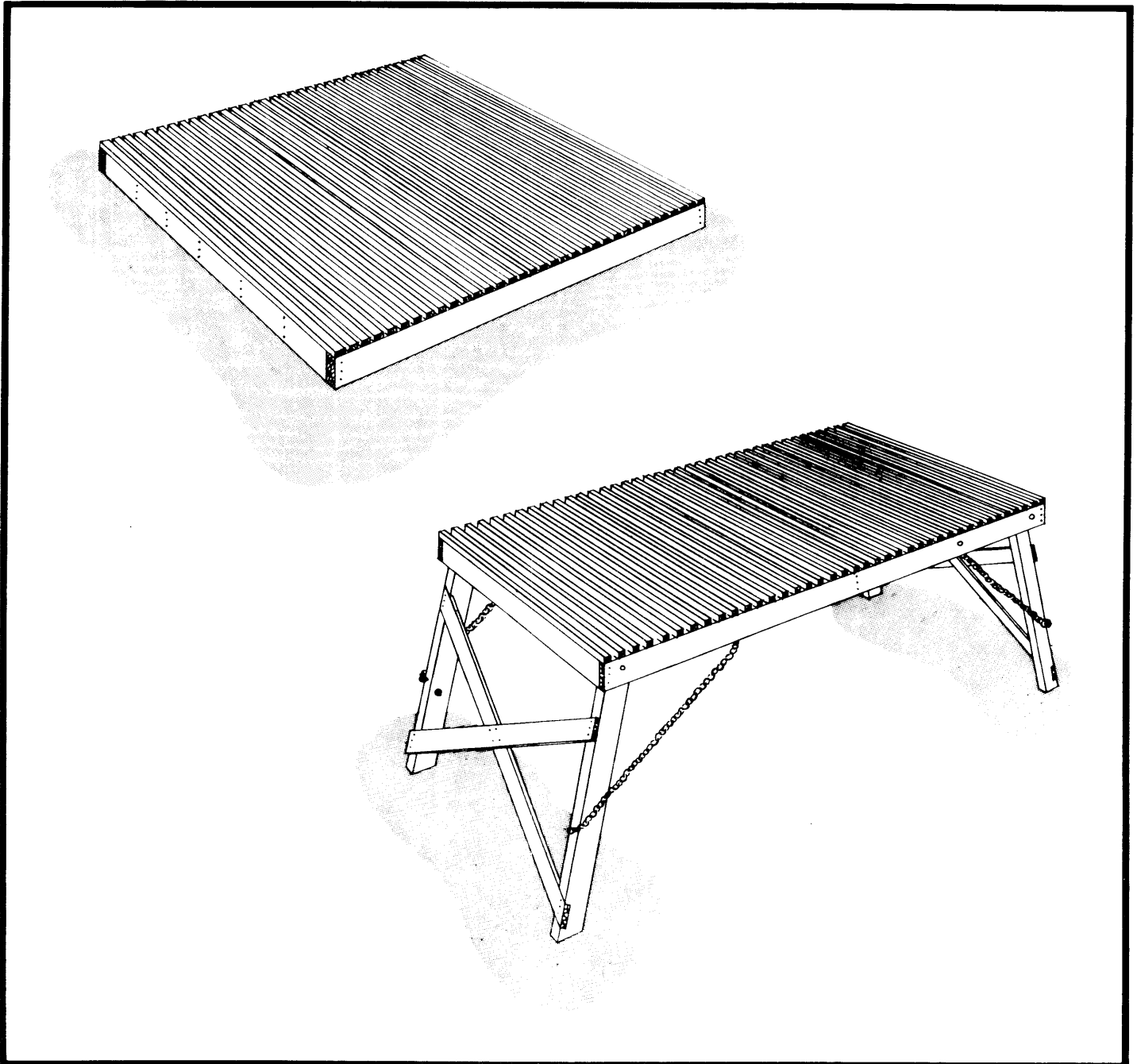

Le Service de plans canadiens prépare des plans et des feuillets indiquant comment construire des bâtiments agricoles, des bâtiments d'élevage, des entrepôts et des installations modernes pour l'agriculture canadienne.

Ce feuillet contient des détails sur les parties composantes d'une construction rurale ou d'une pièce de matériel agricole. On peut obtenir un exemplaire de ce feuillet en s'adressant à l'ingénieur des services provinciaux de vulgarisation de la région ou à un conseiller agricole.

PARQUET DE TONTE ET TABLE DE TRIAGE DE LA TOISON

PLAN 4552 NEUF 76:10

Voici deux instruments pour la tonte annuelle des moutons. Le parquet de tonte à lattes empêche la laine de se salir pendant la tonte. On peut utiliser un parquet du même genre comme

plancher dans les enclos de capture où l'on groupe les moutons avant la tonte (feuillelet 4511, installations de tonte). La table de triage pour la laine permet à l'éleveur de trier et d'emballer la laine à une hauteur confortable tout en l'aidant à en retirer la paille et les corps étrangers. Pour remiser la table, rabattre les pattes.

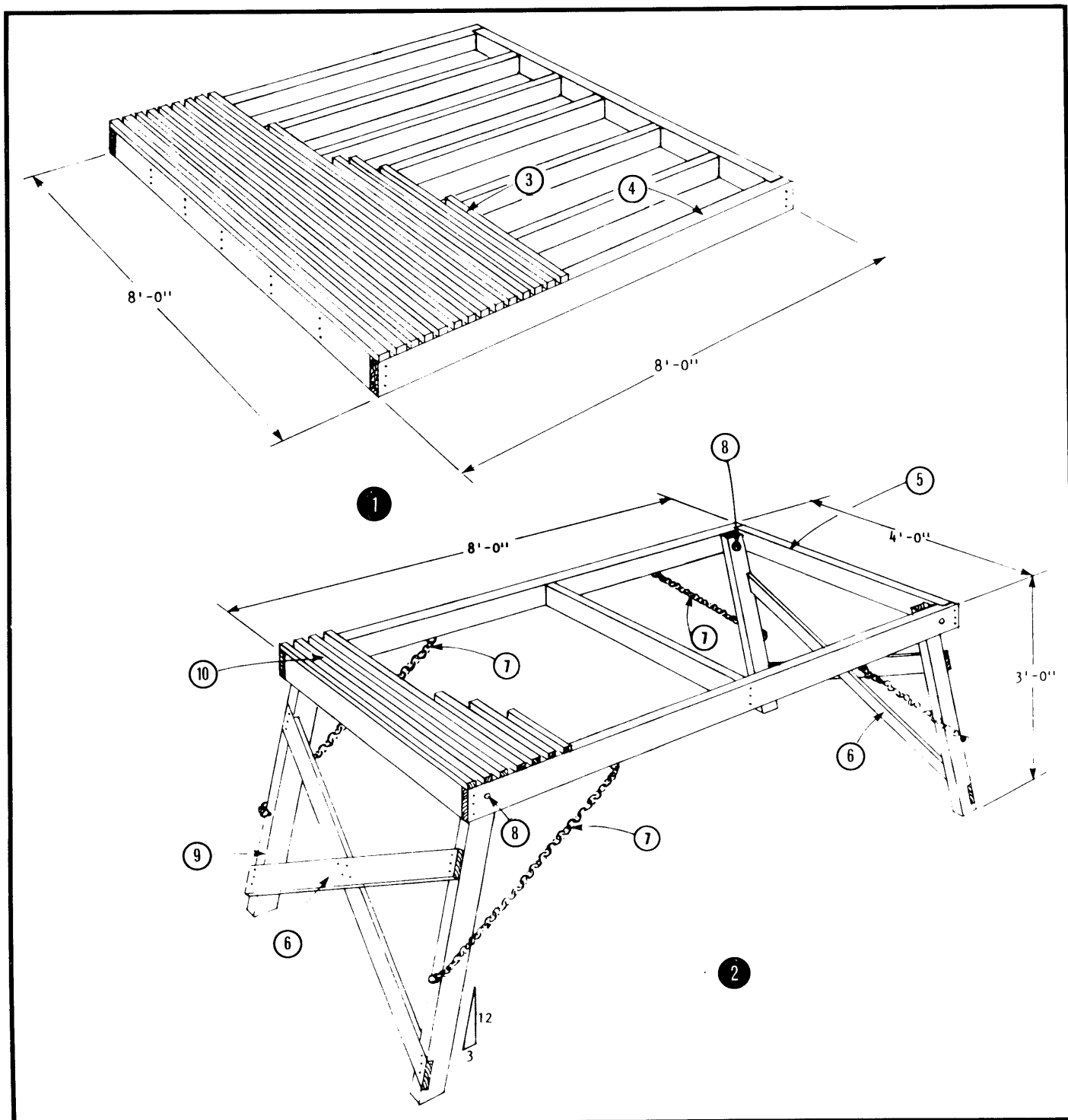

1. Parquet de tonte
2. Table de triage pour la laine
3. Lattes 1 po x 2 po, écart 3/4 po
4. Cadres 2 po x 4 po, écart décentré de 16 po
5. Cadre 2 po x 4 po

6. Entretoises 1 po x 4 po
7. Chaîne légère en métal galvanisé
8. Boulons et rondelles (4) de 1/4 po x 4 po
9. Patte 2 po x 4 po
10. Lattes 3/4 po x 1 po, écart de 1 1/2 po